

KLASA: UP/I-960-03/97-04/53  
URBROJ: 558-03/1-98-1  
Zagreb, 4. veljače 1998.

Na temelju članka 202. Zakona o općem upravnom postupku ("Narodne novine", br. 53/91) i članka 24. Zakona o mjeriteljskoj djelatnosti ("Narodne novine", br. 11/94) na zahtjev METTLER TOLEDO d.o.o., donosi se

**R J E Š E N J E**  
**o dopuni Rješenja o tipnom odobrenju mjerila**

1. Odobrava se tip mjerila:
  - Vrsta mjerila: elektromehanička vaga
  - Tvornička oznaka mjerila: PR, PG i PG-S
  - Proizvođač mjerila: METTLER TOLEDO GmbH
  - Mjesto i država: Albstadt, Njemačka
  - Službena oznaka tipa mjerila: HR M-2-1005
2. Mjerila iz točke 1. ovog rješenja mogu se podnositi na ovjeravanje.
3. Sastavni dio ovog rješenja je prilog u kojem su dane značajke mjerila, uvjeti i ograničenja primjene mjerila te način ovjeravanja i žigovanja mjerila. Prilog se sastoji od 1 stranica.

**O B R A Z L O Ž E N J E**

METTLER TOLEDO d.o.o. podnio je 12. svibnja 1997. godine zahtjev za dopunu Rješenja o tipnom odobrenju tipa mjerila iz točke 1. izreke ovog rješenja. Tipnim ispitivanjem mjerila utvrđeno je da mjerilo udovoljava mjeriteljskim zahtjevima propisanim Pravilnikom o metrološkim uvjetima za mjerila mase - vage sa neautomatskim funkcioniranjem.

Na temelju rečenog odlučeno je kao u izreci.

Upravna pristojba naplaćena je prema tarifnom broju 1. i 2. Zakona o upravnim pristojbama ("Narodne novine", br. 8/96) u iznosu od 20,00 kn i 50,00 kn od podnositelja zahtjeva i poništena.

R a v n a t e l j:  
dr. Jakša Topić

PRILOG RJEŠENJU O DOPUNI RJEŠENJA O ODOBRENJU TIPRA MJERILA  
KLASA: UP/I-960-03/97-04/53  
URBROJ: 558-03/1-97-2

## 1. TEHNIČKI OPIS VAGE

Prema rješenju o odobrenju tipa: KLASA: UP/I-960-03/95-04/06, URBROJ: 558-03/1-95-3, od 19. siječnja 1996. pod službenom oznakom HR M - 2 -1005.

## 2. TEHNIČKI PODACI

Prema gore navedenom rješenju osim:

Dozvoljava se podnošenje na ovjeru elektromehaničkih vaga, tip PG-S, koje imaju izmijenjen oblik kućišta u odnosu na vage PG te je dodano funkcija "Delta Track" kao i RS 232 sučelje.

### 2.1. CRTEŽI ZA PREPOZNAVANJE MJERILA

Crtež broj	Opis crteža
Slika 1	Mjeriteljske značajke vage PG-S
ME-240 637	Izgled PG-S vage sa zaslonima
ME 240 638	Izgled PG-S vage
ME 240 692	Izgled PG-S vage
ME-240681	Izgled pretvornika mase Max 5100 g
ME-240682	Izgled pretvornika mase Max 12100 g
ME-246090	Ovjeravanje vage Max 5100 g
ME-240698	Ovjeravanje vage 5100 g s Max s 12100 g

## 3. Ostalo

Prema izvornom rješenju.

## Mjeriteljske značajke vaga

### PG-S

Tip	Max	Min	e =	d =	T =	r. t.
PG203-S	210g	0.02g	10mg	1mg	- 210g	II
PG503-S	510g	0.02g	10mg	1mg	- 510g	II
PG503-SDR	510g 100g	0.02g	10mg 10mg	10mg 1mg	- 510g	II
PG802-S	810g	0.5g	0.1g	0.01g	- 810g	II
PG2002-S	2100g	0.5g	0.1g	0.01g	-2100g	II
PG3001-S	3100g	5g	0.1g	0.1g	-3100g	II
PG5002-S	5100g	0.5g	0.1g	0.01g	-5100g	II
PG5002-SDR	5100g 1000g	0.5g	0.1g 0.1g	0.1g 0.01g	-5100g	II
PG5001-S	5100g	5g	1g	0.1g	-5100g	II
PG8000-S	8100g	50g	1g	1g	-8100g	II
PG8001-S	8100g	5g	1g	0.1g	-8100g	II
PG12001-S	12100g	5g	1g	0.1g	-12100g	II
PG12001-SDR	12100g 2400g	5g	1g 1g	1g 0.1g	-12100g	II
PG12000-S	12100g	50g	1g	1g	-12100g	II

Temperaturno područje: + 5°C / +40°C

SLIKA 1

# PG-S Balances

---

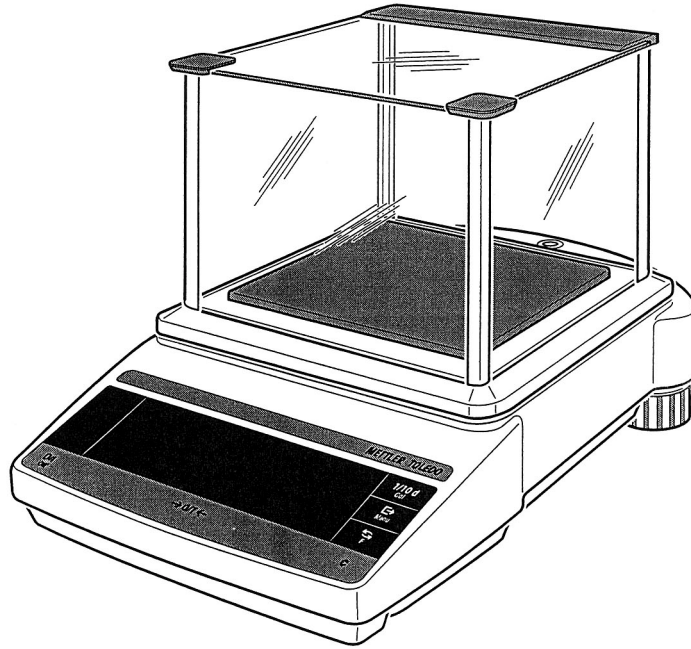

ME-240 637

# PG-S Balances

---

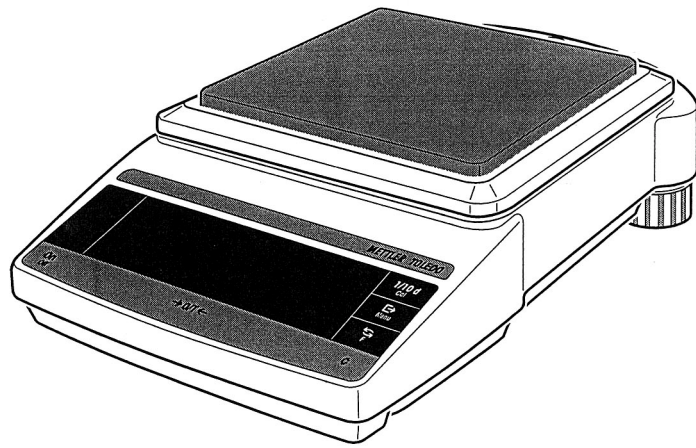

ME-240 638

# PG-S Balances

---

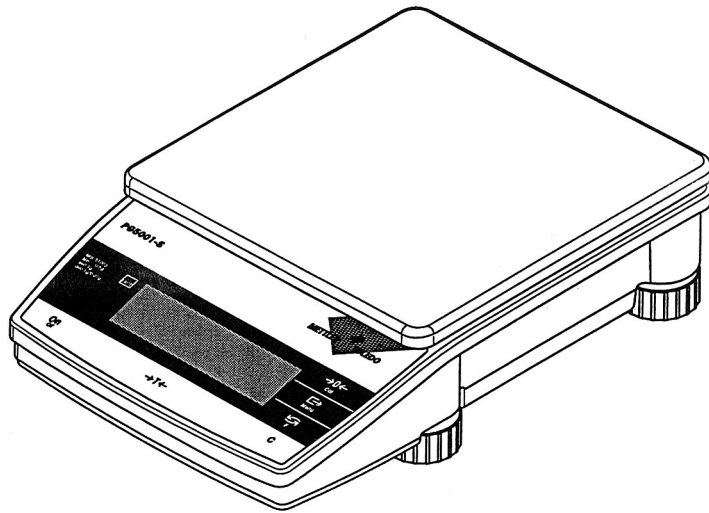

ME-240 692

# PG - S Balances

---

Mjerni pretvornik sile (skica SK-1461)

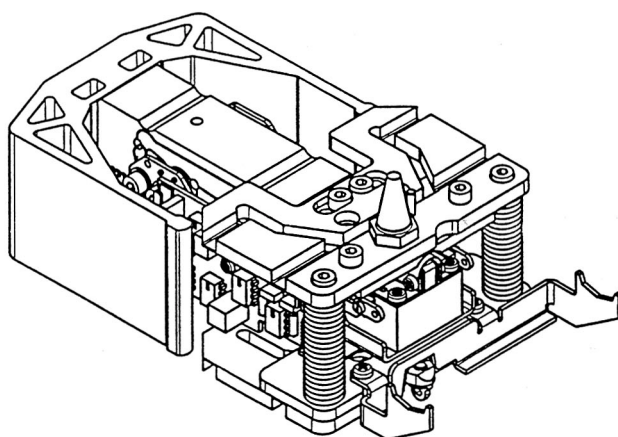

ME-240 681

# PG - S Balances

---

Mjerni pretvornik sile (skica SK-1461)

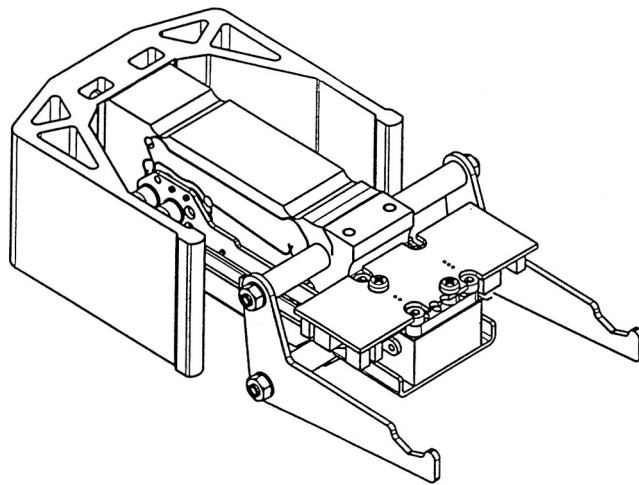

ME-240 682



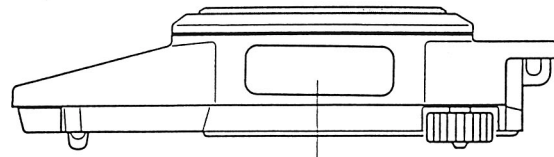

Natpisna pločica

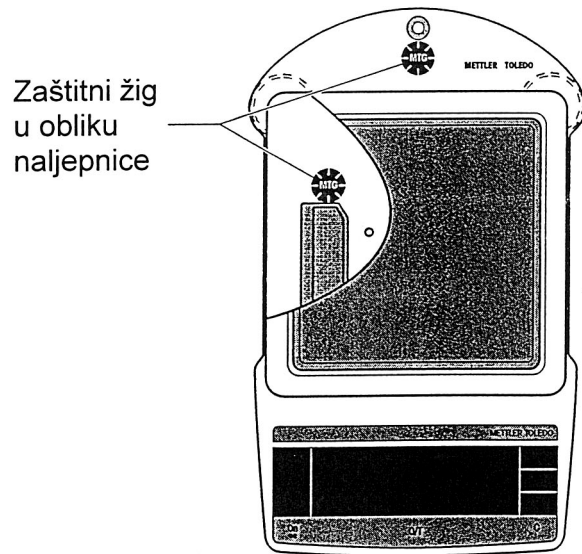

Zaštitni žig  
u obliku  
naljepnice

ME-240 690

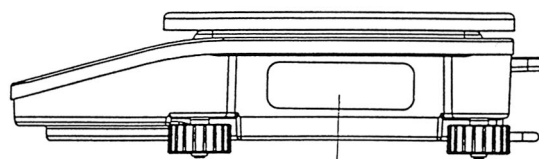

Natpisna pločica

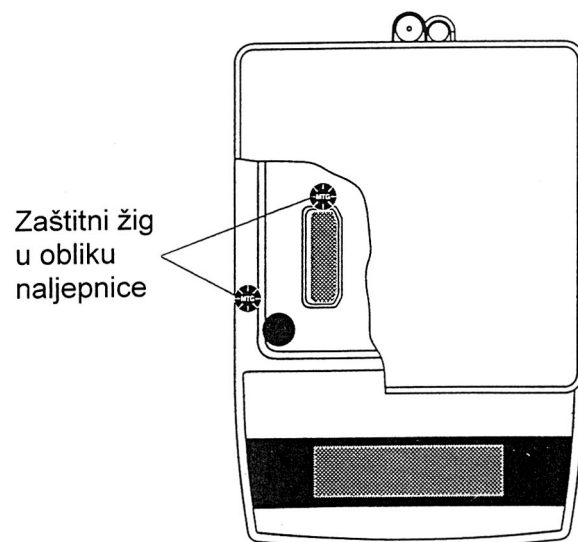

Zaštitni žig  
u obliku  
naljepnice

ME-240 698